

Perspektiven lokaler und regionaler Kulturgüter in der Europeana



 Zentral- und Landesbibliothek Berlin.

Michael Götze – EuropeanaLocal Deutschland
Workshop „Pilotprojekt zur Digitalisierung von Kulturgut in Mecklenburg-
Vorpommern“

Greifswald, 12.4.2011



Übersicht

- die Europeana – ein Überblick
- Aktuelles
 - Erfahrungen aus der Praxis: EuropeanaLocal
 - Auf dem Weg ins Semantic Web?
 - Vertragsmodelle
- Wohin gehts?
- Zusammenfassung

Europeana

- Ein zentraler Einstiegspunkt für Europas kulturelles und wissenschaftliches Erbe
- → das Portal www.europeana.eu
 - Mehrsprachig
 - Kontextualisiert

„Discovery Tool“

- → Schnittstellen (APIs) und Webservices für die Nutzung durch Dritte



Europeana

- Ein zentraler Einstiegspunkt für Europas kulturelles und wissenschaftliches Erbe
- → das Portal www.europeana.eu
 - Mehrsprachig
 - Kontextualisiert

„Discovery Tool“

- → Schnittstellen (APIs) und Webservices für die Nutzung durch Dritte

→ „*Information Space Europeana*“





europeana σκέψου πολιτισμό

This is Europeana - a place for inspiration and ideas. Search through the cultural collections of Europe, connect to other user pathways and share your discoveries. Find out more

Leipziger Messe Search

Advanced search



Share your ideas:



People are currently thinking about:

- Max Devrient
Cambridge
Sandro Botticelli

Timeline navigator:

Browse through time.

New content:

From our partner museums, archives, libraries and audio-visual collections



Leipziger Messe

Search

Advanced search

Matches for: Leipziger Messe

All Texts (0) Images (814) Videos (0) Sounds (0)

Results 1 - 12 of 814 Page: 1 2 3 4 5 6 7 8 9 10

Refine your search:

By type

By country

By date

By provider

By language

Actions:

Save this search

Login | Register



No image? Click through the colour block to see the item. We are still loading...



Leipzig Messe & Kulturstadt
Leipziger Messe Verlag und
Vertriebsgesellschaft mbH
1999
Stadtgeschichtliches Museum
Leipzig



Leipziger Messe
1979
Stadtgeschichtliches Museum
Leipzig



Leipziger Messe
Stadtgeschichtliches Museum
Leipzig



Leipziger Messe
Neumann, Hans
1925
Stadtgeschichtliches Museum
Leipzig



Leipziger Messe
SLUB/Deutsche Fotothek
Saxon State Library - Dresden
State and University Library
(SLUB)



Leipziger Messe
SLUB/Deutsche Fotothek
Saxon State Library - Dresden
State and University Library
(SLUB)



Leipziger Messe
SLUB/Deutsche Fotothek
1965
Saxon State Library - Dresden
State and University Library
(SLUB)



Leipziger Messe
SLUB/Deutsche Fotothek
Saxon State Library - Dresden
State and University Library
(SLUB)

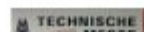



Leipziger Messe

Search

Advanced search

Matches for: Leipziger Messe > YEAR:1825

All Texts (0) Images (29) Videos (0) Sounds (0)

Results 1 - 12 of 29 Page: 1 2 3 → SHARE

Refine your search:

By type

By country

By date

- 1997 (39) 2006 (30) 1825 (29) 1991 (26) 1924 (24) 1951 (22) 1965 (21) 1980 (19) 2005 (19) 1950 (18) 1996 (18) 1984 (17) 2004 (15) 1947 (14) 1999 (14) 2001 (14) 1953 (13) 2002 (13) 1925 (12) 1948 (12)

By provider

By language

Actions:

Save this search

Login | Register



Die Buden Opitz, Georg Emanuel, Kleist, Ludwig von 1825 Stadtgeschichtliches Museum Leipzig



Die Pfeffernüsschen Opiz, Georg Emanuel, Kleist 1825 Stadtgeschichtliches Museum Leipzig



Der Landadel Opiz, Georg Emanuel 1825 Stadtgeschichtliches Museum Leipzig



Die Pfeffernüsschen Opiz, Georg Emanuel 1825 Stadtgeschichtliches Museum Leipzig



Die Russen. Les Ruisses. Opiz, Georg Emanuel 1825 Stadtgeschichtliches Museum Leipzig



Die bergmännischen Musikanten Opiz, Georg Emanuel, Kleist, L. v. 1825 Stadtgeschichtliches Museum Leipzig



Die Messfreiheit Opiz, Georg Emanuel 1825 Stadtgeschichtliches Museum Leipzig



Classigs Caffeehaus Opiz, Georg Emanuel 1825 Stadtgeschichtliches Museum Leipzig



Leipziger Messe

Search

[Advanced search](#)

Matches for: Leipziger Messe

Item details

[Return to results](#)

SHARE



Die Messfreiheit

Title: Die Messfreiheit

Date: 1825; 1825

Creator: Opiz, Georg Emanuel ; Opiz, Georg Emanuel

Description: bez. u. li.: G. OPIZ f.; beschr. u.: Die Messfreiheit. Leipziger Messe 1.ter Heft v. G. Opiz.
Papier, bedruckt

Format: 27,9 x 23,8; Einzelobjekt; Papier / Radierung, aquarelliert

Source: Stadtgeschichtliches Museum Leipzig

Provider: Stadtgeschichtliches Museum Leipzig ; Germany

[More](#)

[View in original context](#)

Opens in a new window

Related content:

Items



Die Meßfreiheit



Die Buden



Die Buden

[See all related items](#)

Actions:

Add a tag →

Save to My Europeana →

[Login](#) | [Register](#)

Datenblatt gr005567



Sammlung: Kunst/Kunsth Handwerk
Objekttyp: Radierung

Objekttitel: **Die Messfreiheit**
Datierung: **1825**
Zeichner: **Opiz, Georg Emanuel**
Material/Technik: **Papier / Radierung, aquarelliert**
Maße: **27,9 x 23,8**
Inventarnummer: **O 6/16**

Objektbeschreibung: Papier, bedruckt
Objektbeschreibung: bez. u. li.: G. OPIZ f.; beschr. u.: Die Messfreiheit. Leipziger Messe 1.ter Heft v. G. Opitz.

Merken

Zurück

Ist Ihnen etwas aufgefallen? Womöglich ein Fehler?! Oder wissen Sie mehr?
Schreiben Sie uns!



[Suche](#)

[Merkblatt](#)

[Kontakt](#)

[Impressum](#)



Europeana und die Inhaltsanbieter

- Arbeitsteilung
 - Europeana
 - Metadaten
 - Voransichten / Thumbnails
 - Jeweils mit Verweisen auf die Inhaltsanbieter
 - Inhaltsanbieter / Content Provider
 - behalten Kontrolle über eigentliche digitale Objekte (z. B. Grafiken oder Filme in hoher Auflösung, ...) auf ihren eigenen Internetrepräsentationen

Europeana und die Inhaltsanbieter

- Arbeitsteilung
 - Europeana
 - Metadaten
 - Voransichten / Thumbnails
 - Jeweils mit Verweisen auf die Inhaltsanbieter
 - Inhaltsanbieter / Content Provider
 - behalten Kontrolle über eigentliche digitale Objekte (z. B. Grafiken oder Filme in hoher Auflösung, ...) auf ihren eigenen Internetrepräsentationen
- Vorteile für die Inhaltsanbieter
 - *erhöhte Sichtbarkeit* der eigenen Einrichtung und Inhalte
 - *erhöhte Zahl von Besuchen* der eigenen Internetpräsenz
 - *Kontextualisierung* eigener Daten zu anderen
 - Verknüpfung mit dem internationalen *Best-Practice-Netzwerk der Europeana*

Europeana: Ziele

- Projekt der EU (i2010 „Communication on Digital Libraries“), gefördert im Rahmen von eContentPlus
- Ziele
 - Zugänglichkeit und Bewahrung des kulturellen und wissenschaftlichen Erbes Europas
 - für Wissenschaft, Studium, Freizeit
 - für die Wirtschaft, z.B. im Bildungsbereich, Tourismus
 - „New Technology“
 - Stichwort *Wettbewerbsfähigkeit*

Europeana: Projekte

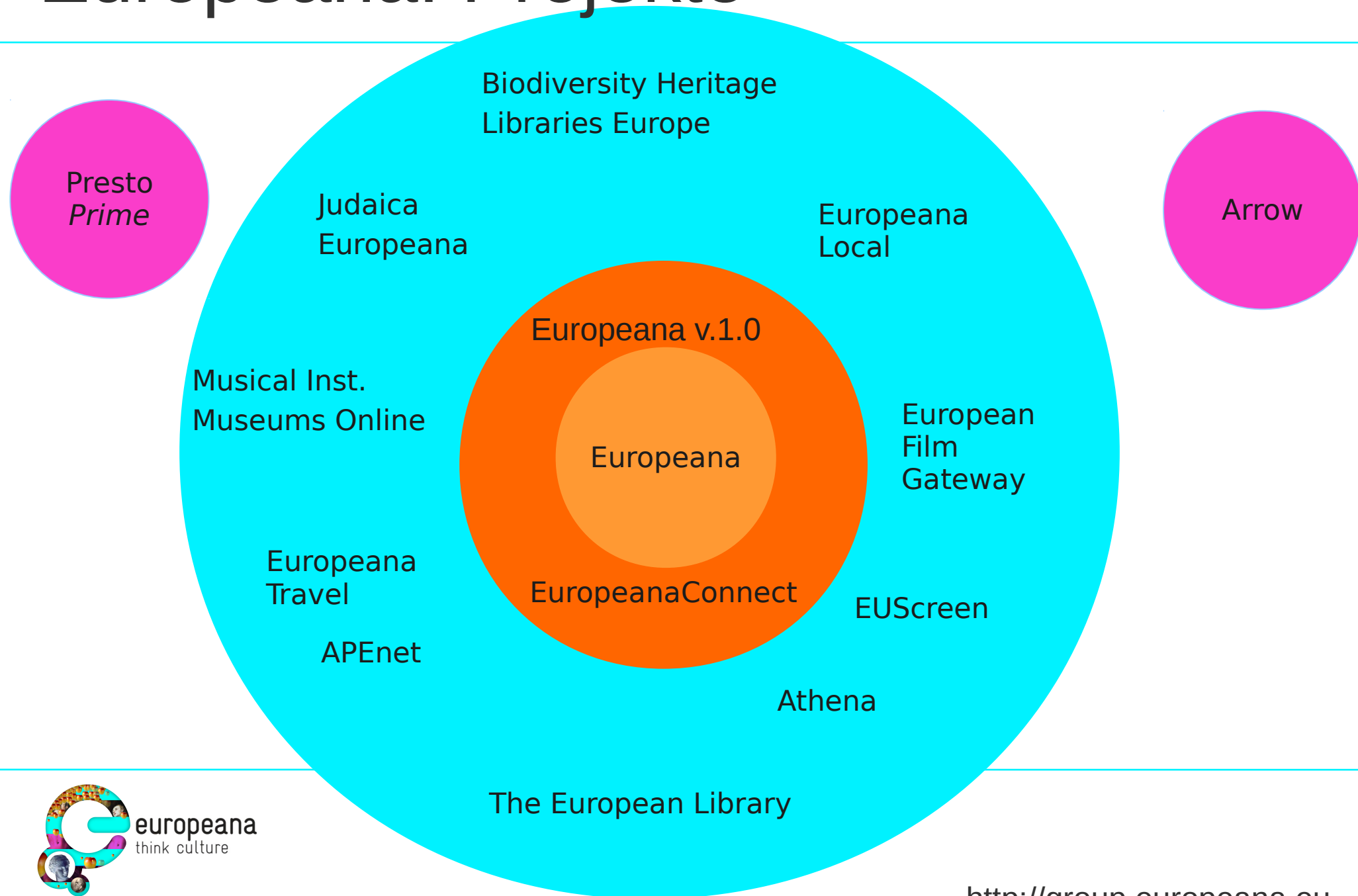

Europeana: Projekte

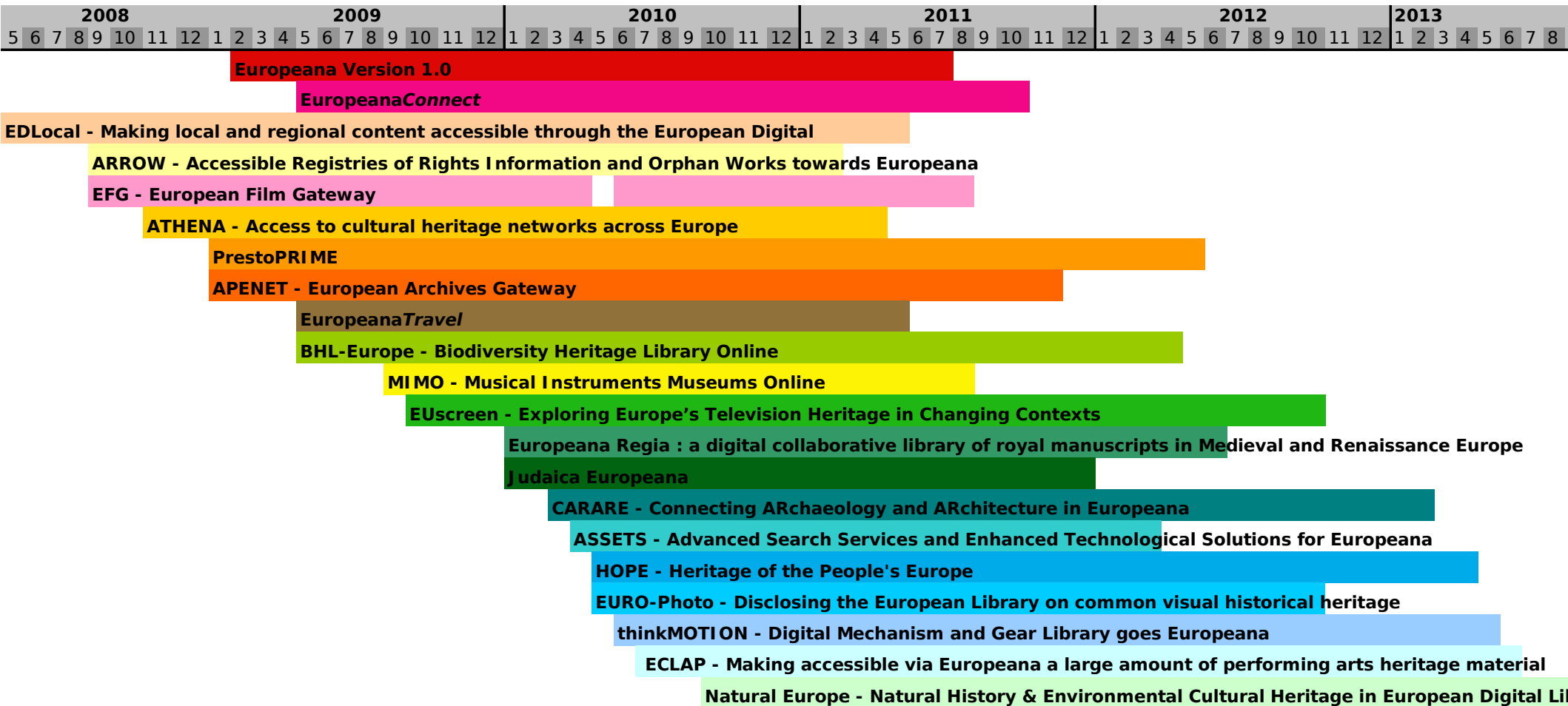

Europeana: Struktur und Entwicklung

- Struktur:
 - Europeana Foundation (NL)
 - Europeana Office (Den Haag)
 - Council of Content Provider and Aggregators (CCPA, Rat der Content Provider und Aggregatoren)

Europeana: Struktur und Entwicklung

- › Struktur:
 - › Europeana Foundation (NL)
 - › Europeana Office (Den Haag)
 - › Council of Content Provider and Aggregators (CCPA, Rat der Content Provider und Aggregatoren)
- › Entwicklung:
 - › November 2008: Start des Europeana-Portals (2 Mio. Objekte)
 - › Sommer/Herbst 2010: schrittweise Umsetzung der Version 1.0
 - › Oktober 2010: Open Culture Konferenz (10 Mio. Objekte, > 1000 Content Provider)
 - › Januar 2011: „*Strategic Plan 2011-2015*“
 - › April 2011: 15,5 Mio. Objekte;
API für Europeana-Partner
 - › Sommer 2011: „Danube Release“



Wie kommen die Inhalte in die Europeana?

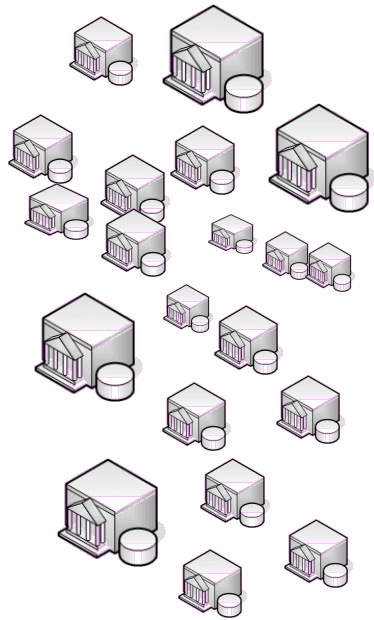

europaana
think culture

Content Provider
Archive, Museen,
Bibliotheken &
audiovisuelle Archive

Wie kommen die Inhalte in die Europeana?

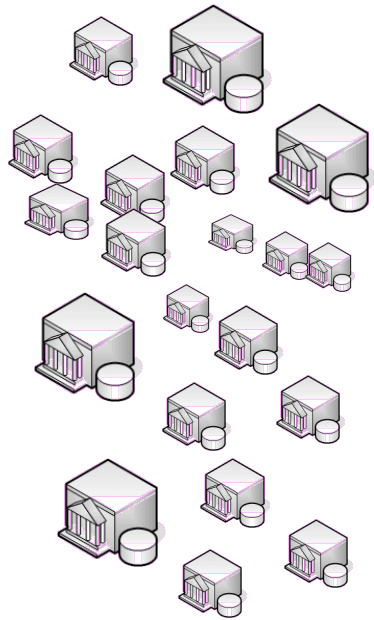

Aggregatoren-Netzwerk

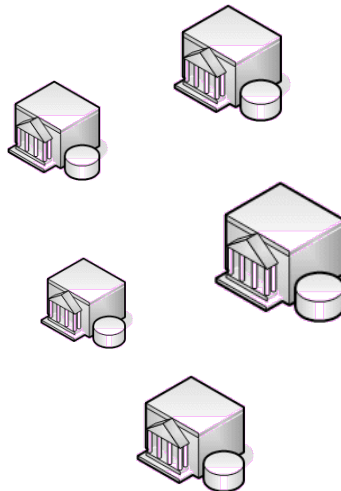

europaena
think culture

Content Provider
Archive, Museen,
Bibliotheken &
audiovisuelle Archive

Wie kommen die Inhalte in die Europeana?

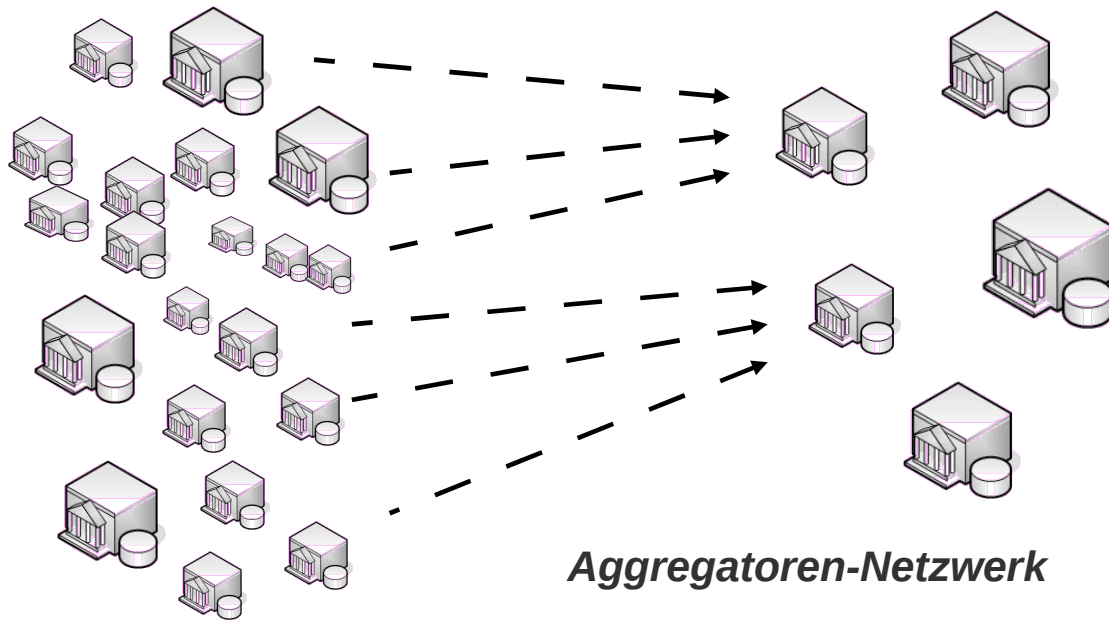

Aggregatoren-Netzwerk

Aufgaben:

- › Unterstützung bei der Datenaufbereitung (Abbildung, Normalisierung, Anreicherung)

Content Provider

Archive, Museen,
Bibliotheken &
audiovisuelle Archive



europaena
think culture

Wie kommen die Inhalte in die Europeana?

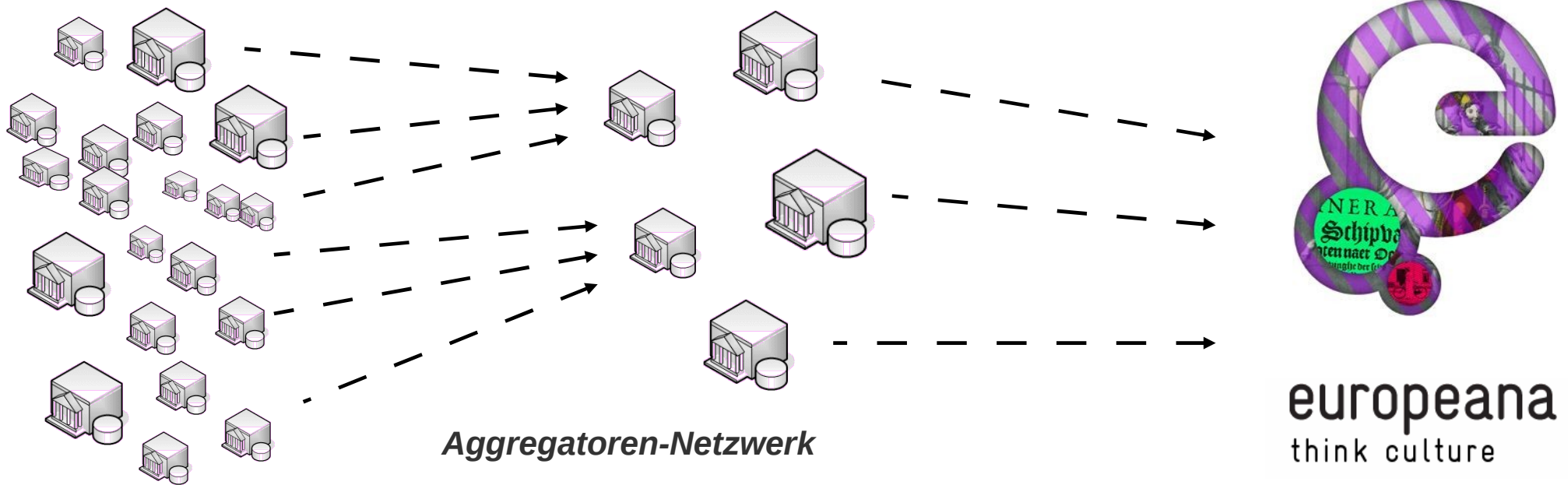

Content Provider
Archive, Museen,
Bibliotheken &
audiovisuelle Archive

Aufgaben:

- › Unterstützung bei der Datenaufbereitung (Abbildung, Normalisierung, Anreicherung)
- › Bereitstellung der Daten für die Europeana

Wie kommen die Inhalte in die Europeana?

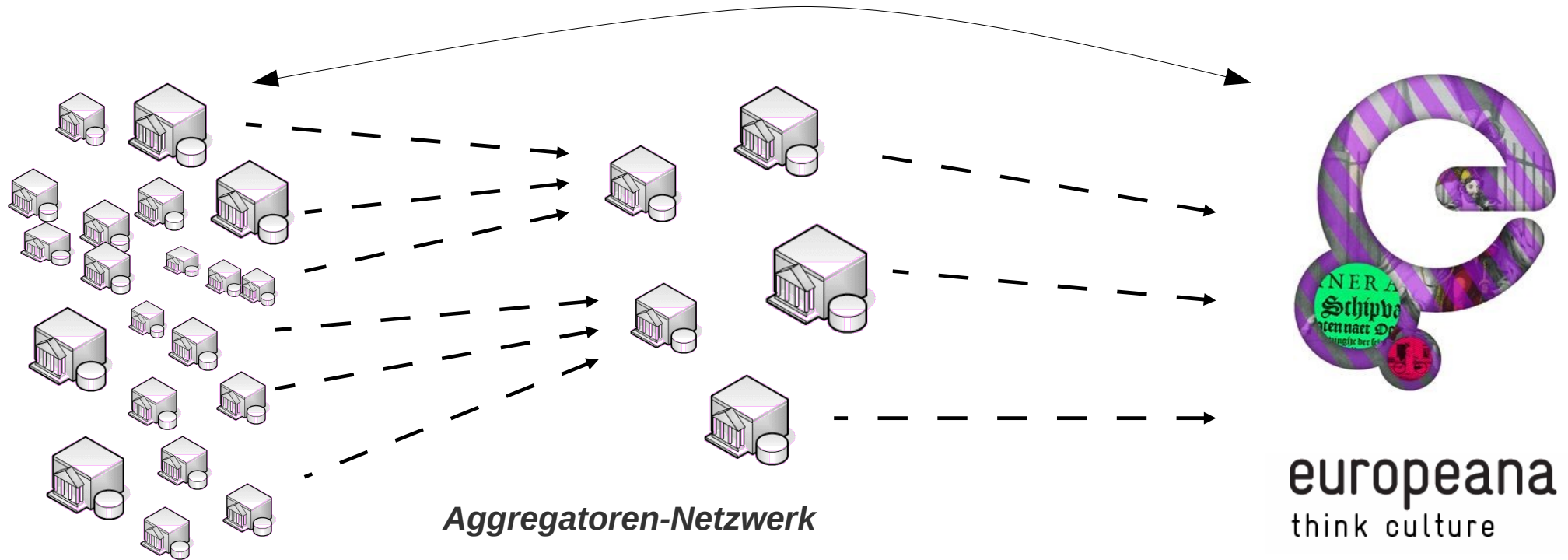

Content Provider
Archive, Museen,
Bibliotheken &
audiovisuelle Archive

Aggregatoren-Netzwerk

Aufgaben:

- › Unterstützung bei der Datenaufbereitung (Abbildung, Normalisierung, Anreicherung)
- › Bereitstellung der Daten für die Europeana
- › Unterstützung des Informationsaustauschs zwischen Europeana ↔ Content Provider

Wie kommen die Inhalte in die Europeana?

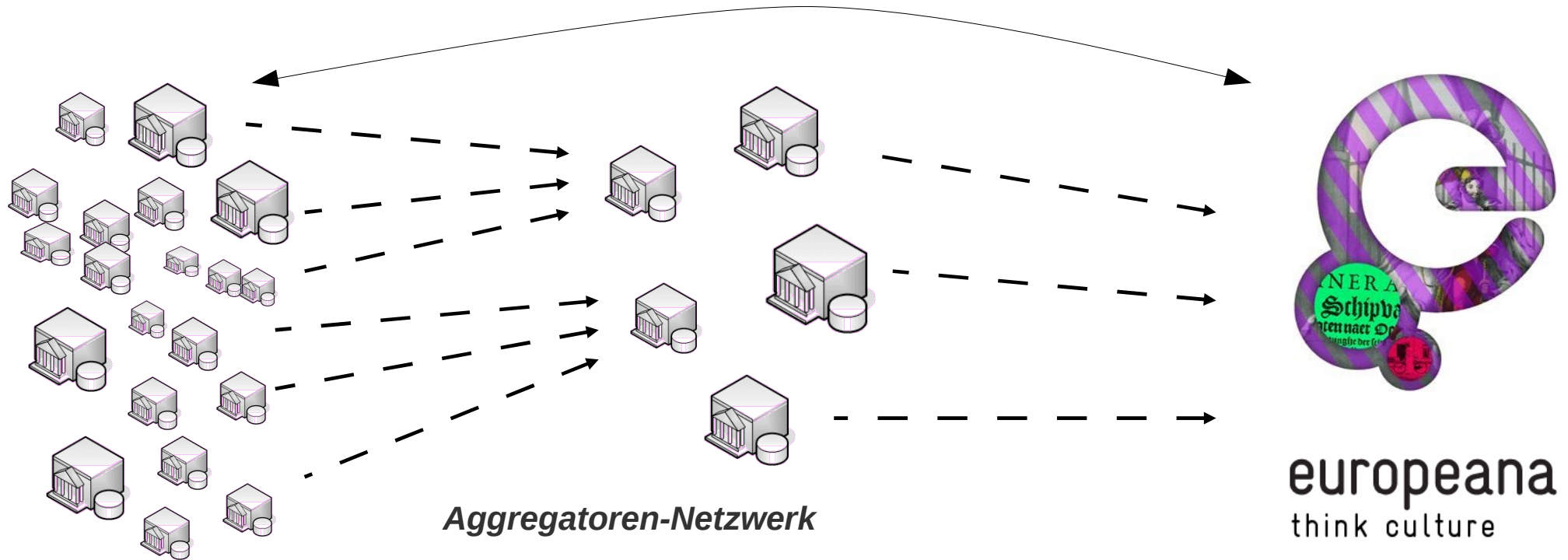

Content Provider
Archive, Museen,
Bibliotheken &
audiovisuelle Archive

Aggregatoren-Netzwerk

Typen von Aggregatoren

- › Nationale: culture.fr
- › Thematische: Judaica Europeana, MIMO
- › Für einzelne Kulturbereiche: ATHENA (Museen), APENet (Archive), European Film Gateway (Film), ...
- › Regionale: EuropeanaLocal

→ mit oder ohne eigenes Internet-Portal

[<http://group.europeana.eu/web/guest/providing-content>]]

Wie kommen die Inhalte in die Europeana?

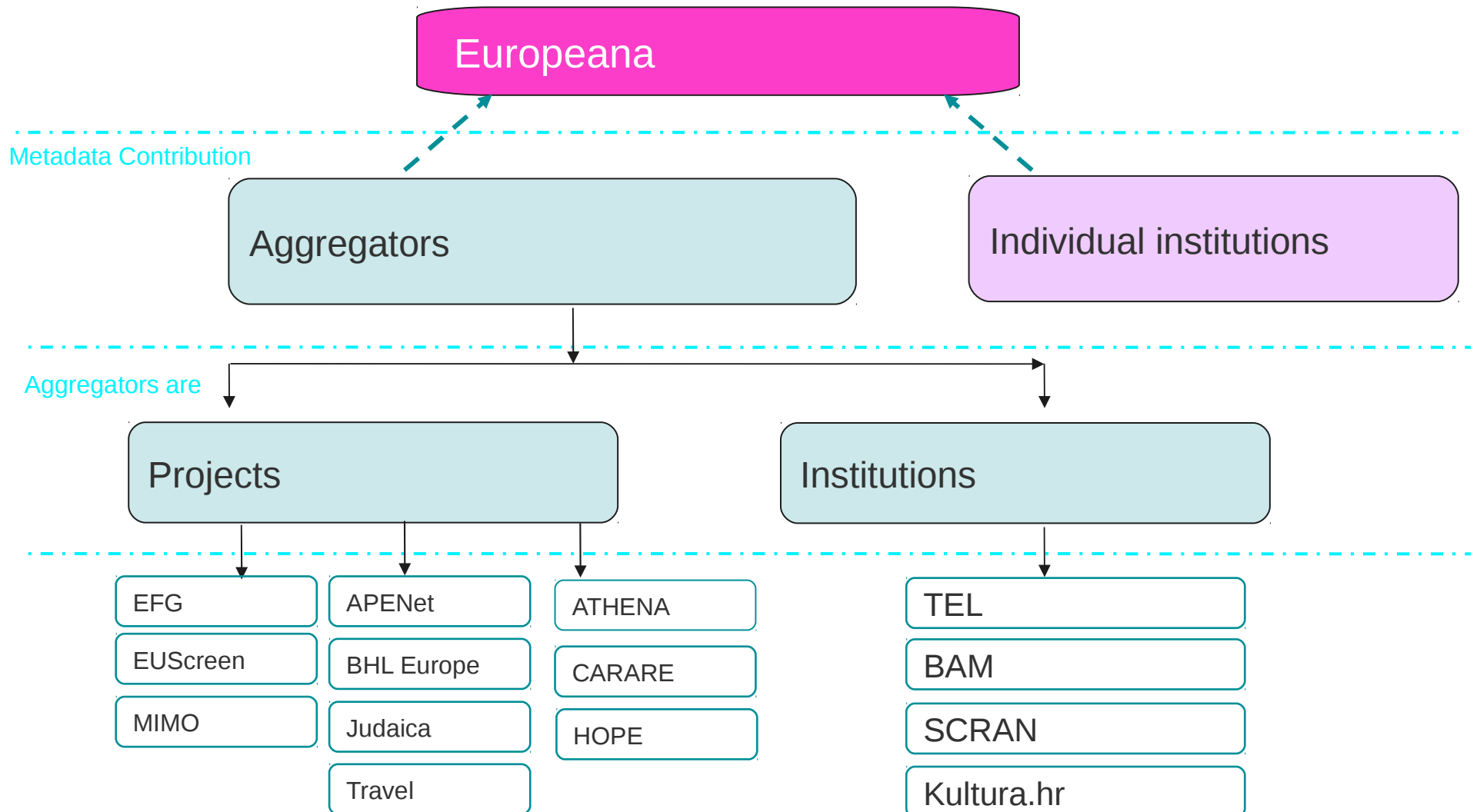

Erfahrungen aus der Praxis: EuropeanaLocal

 zentral- und Landesbibliothek Berlin.



- „Best-Practice-Netzwerk“ mit 32 Partnern in 27 Ländern (Juni 2008 - Mai 2011)
- Ziele:
 - Aufbau einer *nachhaltigen Infrastruktur* für das Einbringen digitaler Inhalte *regionaler und lokaler Archive, Bibliotheken, Museen und audiovisueller Archive* in die Europeana
 - Bereitstellung von 10 Mio. Objekten für die Europeana bis Ende des Projekts (Frühjahr 2011)
- Dt. Partner ist die Zentral- und Landesbibliothek Berlin (seit Januar 2009)
 - Ziel: 100,000 Objekte bei Projektende
 - Seit Januar 2009: 90,000 Objekte von 29 Partnern aufbereitet & bereitgestellt

Partnereinrichtungen

› Landesbibliotheken

- › *Landesbibliothek Mecklenburg-Vorpommern Schwerin* (<http://www.lbm.v.de>, Mecklenburg-Vorpommern)
- › *Staats- und Universitätsbibliothek Hamburg* (<http://www.sub.uni-hamburg.de>)
- › *Universitäts- und Landesbibliothek Halle* (<http://www.bibliothek.uni-halle.de>, Sachsen-Anhalt)
- › *Universitäts- und Landesbibliothek Düsseldorf* (<http://www.ub.uni-duesseldorf.de>, Nordrhein-Westfalen)
- › *Thüringer Universitäts- und Landesbibliothek* (<http://www.thulb.uni-jena.de>, Thüringen)
- › *Zentral- und Landesbibliothek Berlin* (<http://www.zlb.de>, Berlin)
- › *Württembergische Landesbibliothek Stuttgart* (<http://www.wlb-stuttgart.de>)

› Universitätsbibliotheken

- › *UB Europa-Universität Viadrina Frankfurt (Oder)* (<http://www.ub.eu.v-frankfurt-o.de/de/index.html>)
- › *UB Greifswald* (<http://www.uni-greifswald.de/bibliothek.html>)
- › *UB Bauhaus-Universität Weimar* (<http://www.uni-weimar.de/ub>)

› Digitalisierungs- und Bibliothekszentren

- › *dilibri Rheinland-Pfalz* (<http://www.dilibri.de>, Rheinland-Pfalz)
- › *Göttinger Digitalisierungszentrum* (<http://gdz.sub.uni-goettingen.de>, Niedersachsen)
- › *Verbundzentrale des Gemeinsamen Bibliotheksverbands (GBV)* (<http://www.gbv.de>)

› Andere Bibliotheken

- › *Verwaltungs- und Informationszentrum Charlottenburg* (Berlin)

› Archive und audiovisuelle Archive

- › *Landesarchiv Berlin* (<http://www.landesarchiv-berlin.de>)
- › *Archiv des Frauenforschungs-, -bildungs- und -informationszentrums FFBIZ* (<http://www.ffbiz.de>)
- › *Stadtteilgeschichten.net Hamburg* (<http://www.stadtteilgeschichten.net>)
- › *Umbruch Bildarchiv Berlin* (<http://umbruch-bildarchiv.de>)
- › *Zeitzeugen TV* (<http://www.zeitzeugen-tv.de>)
- › *KanalB* (<http://www.kanalb.org>)
- › *45info.com* (<http://www.45info.com>)

› Sonstige

- › *Evangelisches Predigerseminar Lutherstadt Wittenberg* (<http://www.predigerseminar.de>)
- › *Archäologisches Institut der Universität Göttingen* (<http://www.gwdg.de>)
- › *Digitales Forum Mittel- und Osteuropa* (<http://www.difmoe.eu>)

Sieben Schritte in die Europeana

1. Schritt: *Kontaktaufnahme* mit EuropeanaLocal
2. Schritt: Bereitstellung von *Testdaten*
3. Schritt: *Datenanalyse* und Erstellung einer *Abbildung* auf das Europeana-Metadatenchema, ggf. mit *Normalisierung* und *Datenanreicherung*
4. Schritt: *Rückkoppelung* EuropeanaLocal ↔ Inhaltsanbieter
5. Schritt: Einrichten und Vereinbarung einer *Importroutine*
6. Schritt: *Bereitstellung* der Daten für die Europeana
7. Schritt: *Sicherung* der Programme und Daten

Europeana-Metadaten

- Die Europeana-Metadatenformate
 - Europeana Semantic Elements 3.2 (ESE)
 - Zielstellung:
 - Domänen-übergreifend (Museen, Archive, Bibliotheken, ...)
 - für sehr verschiedenartige Daten
 - nicht für vollständige Erfassung der Ursprungsinformationen
 - ESE ist ein „Anwendungsprofil“ (application profile) von Dublin Core
 - 37 Dublin-Core (dc+dcterms) Elemente
 - 12 Europeana Elemente
 - Europeana Data Model (EDM)
 - „semantische“ Europeana

ESE: Beispiel

```
<record>
  <dc:title>Chronik des Barbiers Jürgen Wever</dc:title>
  <dc:date>1559-1617</dc:date>
  <dc:description>Wismar : 1559-1617</dc:description>
  <dcterms:isPartOf>Sammlungen der UB Greifswald</dcterms:isPartOf>
  <dc:language>de</dc:language>
  <dc:subject xml:lang="de">Wismar</dc:subject>
  <dc:identifier>PPNArchivHWI_Chronik_009</dc:identifier>
  <dc:rights>Stadtarchiv der Hansestadt Wismar</dc:rights>
  <europeana:object>http://ub-goobi-pr2.ub.uni-greifswald.de/viewer/content/PPNArchivHWI\_Chronik\_009/800/0/00000001.jpg
</europeana:object>
  <europeana:provider>EuropeanaLocal Deutschland</europeana:provider>
  <europeana:type>TEXT</europeana:type>
  <europeana:dataProvider>Universitätsbibliothek der Ernst-Moritz-Arndt-Universität Greifswald</europeana:dataProvider>
  <europeana:isShownAt>http://ub-goobi-pr2.ub.uni-greifswald.de/viewer/ppnresolver?id=PPNArchivHWI\_Chronik\_009</europeana:isShownAt>
</record>
```

Sieben Schritte in die Europeana

1. Schritt: *Kontaktaufnahme* mit EuropeanaLocal
2. Schritt: Bereitstellung von *Testdaten*
3. Schritt: *Datenanalyse* und Erstellung einer *Abbildung* auf das Europeana-Metadatenchema, ggf. mit *Normalisierung* und *Datenanreicherung*
4. Schritt: *Rückkoppelung* EuropeanaLocal ↔ Inhaltsanbieter
5. Schritt: Einrichten und Vereinbarung einer *Importroutine*
6. Schritt: *Bereitstellung* der Daten für die Europeana
7. Schritt: *Sicherung* der Programme und Daten

Sieben Schritte in die Europeana

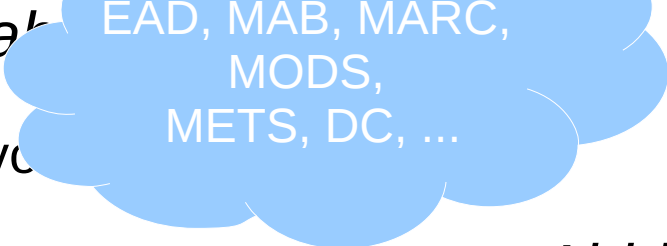
1. Schritt: *Kontaktaufnahme*  EAD, MAB, MARC, MODS, METS, DC, ...
2. Schritt: Bereitstellung von
3. Schritt: *Datenanalyse* und Erstellung einer *Abbildung* auf das Europeana-Metadatenchema, ggf. mit *Normalisierung* und *Datenanreicherung*
4. Schritt: *Rückkoppelung* EuropeanaLocal ↔ Inhaltsanbieter
5. Schritt: Einrichten und Vereinbarung einer *Importroutine*
6. Schritt: *Bereitstellung* der Daten für die Europeana
7. Schritt: *Sicherung* der Programme und Daten



Sieben Schritte in die Europeana

1. Schritt: *Kontaktaufnahme*
2. Schritt: Bereitstellung von Metadaten
3. Schritt: *Datenanalyse* und Erstellung eines Europeana-Metadatenschemas, ggf. mit *Importierung* und *Datenanreicherung*
4. Schritt: *Rückkoppelung* EuropeanaLocal ↔ Inhaltsanbieter
5. Schritt: Einrichten und Vereinbarung einer *Importroutine*
6. Schritt: *Bereitstellung* der Daten für die Europeana
7. Schritt: *Sicherung* der Programme und Daten

EAD, MAB, MARC,
MODS,
METS, DC, ...

Goobi (6), VLS (5),
FAUST, Fedora

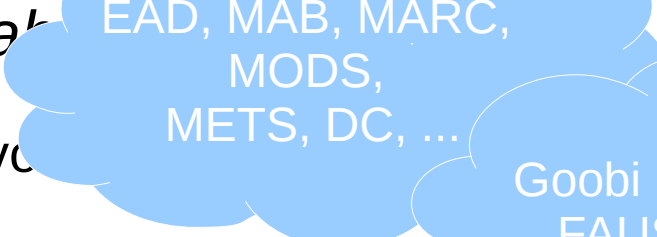
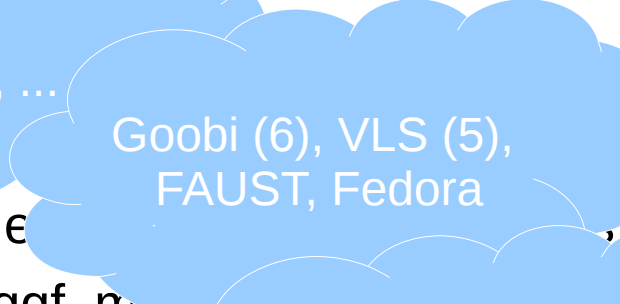
Sieben Schritte in die Europeana

1. Schritt: *Kontaktaufnahme* 
2. Schritt: Bereitstellung von 
3. Schritt: *Datenanalyse* und Erstellung eines Europeana-Metadatenschema, ggf. mit *Datenanreicherung* 
4. Schritt: *Rückkoppelung* EuropeanaLocal ↔ *Import*
5. Schritt: Einrichten und Vereinbarung einer *Importroutine*
6. Schritt: *Bereitstellung* der Daten für die Europeana
7. Schritt: *Sicherung* der Programme und Daten

Sieben Schritte in die Europeana

1. Schritt: *Kontaktaufnahme*

EAD, MAB, MARC,
MODS,
METS, DC, ...

2. Schritt: Bereitstellung von

Goobi (6), VLS (5),
FAUST, Fedora

3. Schritt: *Datenanalyse* und Erstellung eines

Europeana-Metadatenschema, ggf. mit

und *Datenanreicherung*

OAI-PMH (14)

4. Schritt: *Rückkoppelung* Europeana

5. Schritt: Einrichten und Vereinbaren

Vorschaubilder

6. Schritt: *Bereitstellung* der Daten

7. Schritt: *Sicherung* der Programme und Daten

Sieben Schritte in die Europeana

1. Schritt: *Kontaktaufnahme*
2. Schritt: Bereitstellung von
3. Schritt: *Datenanalyse* und Erstellung eines Europeana-Metadatenschema, ggf. mit *Datenanreicherung*
4. Schritt: *Rückkoppelung* Europeana
5. Schritt: Einrichten und Vereinbaren von
6. Schritt: *Bereitstellung* der Daten
7. Schritt: *Sicherung* der Programme und Daten

EAD, MAB, MARC,
MODS,
METS, DC, ...

Goobi (6), VLS (5),
FAUST, Fedora

OAI-PMH (14)

Vorschaubilder

Vollständigkeit
der Metadaten

Sieben Schritte in die Europeana

1. Schritt: *Kontaktaufnahme*

EAD, MAB, MARC,
MODS,
METS, DC, ...

2. Schritt: Bereitstellung von

Goobi (6), VLS (5),
FAUST, Fedora

3. Schritt: *Datenanalyse* und Erstellung eines

Europeana-Metadaten-Schema, ggf. mit

und *Datenanreicherung*

OAI-PMH (14)

4. Schritt: *Rückkoppelung* Europeana

5. Schritt: Einrichten und Vereinbaren

Vorschaubilder

6. Schritt: *Bereitstellung* der Daten

Vollständigkeit
der Metadaten

7. Schritt: *Sicherung*

Einspielen des
Europeana Ingestion Teams

Europeana Data Model

- EDM ermöglicht:
 - Ausnutzung der Normdaten
 - z.B. für
 - Verbesserte Nutzeroberfläche (Suchanfragen, Kategorisierung der Ergebnisse, ...)
 - Anreicherung der Metadaten
 - Mehrsprachigkeit



europeana
σκέψου πολιτισμό

This is Europeana - a place for inspiration and ideas. Search through the cultural collections of Europe, connect to other user pathways and share your discoveries. [Find out more](#)

Leipziger Messe

Search

[Advanced search](#)



Share your ideas:



People are currently thinking about:

- Max Devrient →
- Cambridge →
- Sandro Botticelli →

Timeline navigator:

[Browse through time.](#) →

New content:

[From our partner museums, archives, libraries and audio-visual collections](#) →



europeana
think culture

[home](#) [disclaimer](#) [datacloud](#) [acknowledgments](#)

This is a **research prototype** of Europeana's semantic search engine.
Enter a search term, for example: **Egypt, Rembrandt, window.**

q Breugel search

- artefact
 - Portretminiatur van de kunstena...
brunaille Stolker, Jan
 - Portret van de familie Breugel i...
schilderij Vrijmoet, Jacobus
- collection
 - Breugel Douglas, Baron C. van
 - Breugel, J.H. van
 - Rovere van Breugel, Jhr. J. de
- location [view all 4 results](#)
 - Breugel (Son en Breugel)
 - Son en Breugel
 - Son (Son en Breugel)
- person [view all 64 results](#)
 - Breugel, Pieter (II)
tussen 23-05-1564 en 10-10-1564 in het
voorjaar
 - Breugel, Pieter (I)
Saur: tussen 1526 en 1530, mogelijk te
Brueghel (Breda) sterfdatum volgens Saur;
volgens Thieme-Becker gestorven op 5
september 1569
 - Breugel, Pieter



Louvre
11,327 artworks





keyword:Breugel artefact

works created by matching person (100)



Vechtende boeren bij...
Brueghel, Pieter (II)



Vechtende boeren bij...
Brueghel, Pieter (II)



Terugkeer van de kermis
Brueghel, Pieter (II)



Vechtende boeren bij...
Brueghel, Pieter (II)



Terugkeer van de kermis
Brueghel, Pieter (II)



Vechtende boeren bij...
Brueghel, Pieter (II)



Terugkeer van de kermis
Brueghel, Pieter (II)

works showing matching person (7)



Portret van Jan Brue...
Dyck, Anthony van



Portret van Jan Brue...
Dyck, Anthony van



Portret van Jan Brue...
Dyck, Anthony van



Portret van Jan Brue...
Dyck, Anthony van



Portret van Pieter B...
Dyck, Anthony van



Portret van Pieter B...
Dyck, Anthony van



Portret van Pieter B...
Dyck, Anthony van

works related to matching person (100)



Bedevaart van de lij...



Een dorpskermis



De aanbidding van de...



Dansende boeren op e...



Houthakkers bij het ...



Monnik zegent een boer



De H. Martinus snijd...

works with matching Signature transcript (14)

Computer taskbar with system tray icons and date/time: Sa, 13. Mar, 17:55



Linked Open Data

- *Problem:*
 - *EDM ist schwer erfolgreich umzusetzen, wenn es isoliert begonnen wird*

- *Welt der „Linked Open Data“ (LoD)*

Linked Open Data

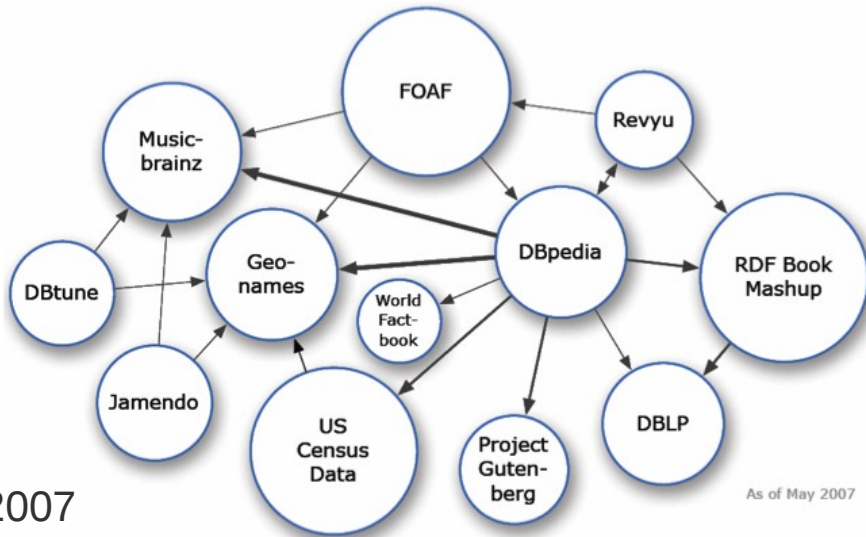

2007

As of May 2007

© Richard Cyganiak

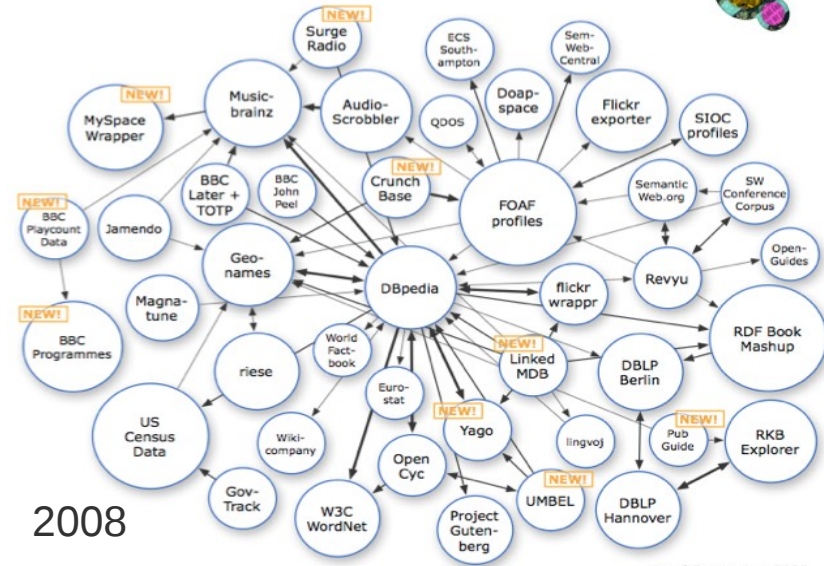

2008

As of September 2008

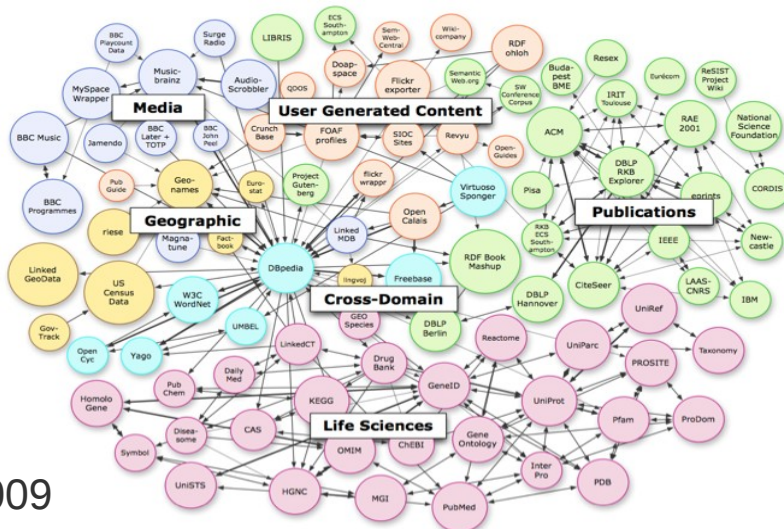

2009

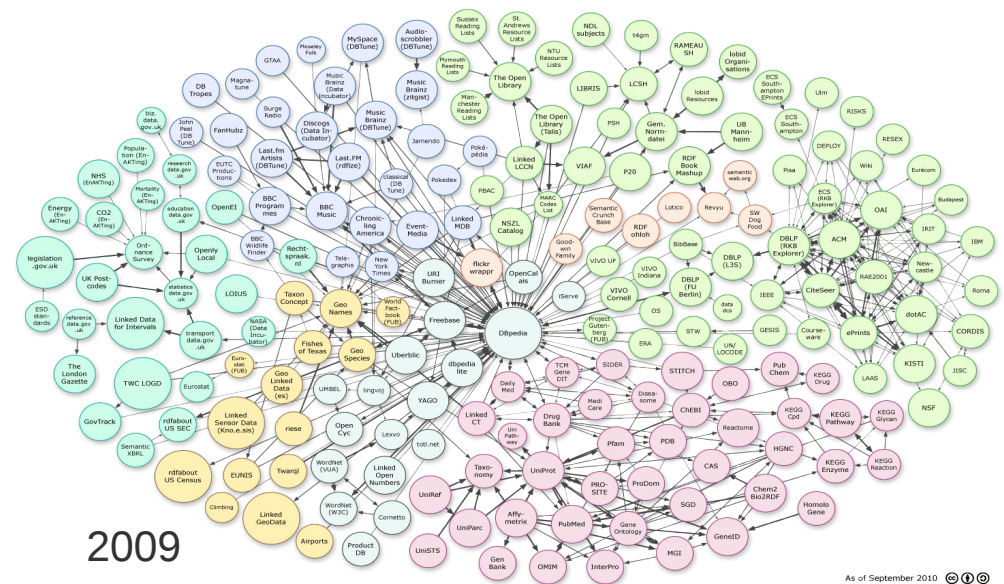

2009

As of September 2010 © ⓘ ⓘ

- Гра́йфсвальд или Грэйфсвальд — университетский город в Германии, город земельного подчинения ганзейский город, расположен в земле Мекленбург — Передняя Померания. Население составляет 54 131 человека (на 31 декабря 2006 года). Занимает площадь 50,50 км². Официальный код — 13 0 01 010. Город подразделяется на 16 городских районов.
- 格赖夫斯瓦尔德 (Greifswald) 是德国梅克伦堡-前波美拉尼亚州的一座直辖市，是一座大学城和汉莎同盟城市。
- Greifswald, officially, the University and Hanseatic City of Greifswald (in German Universitäts-und Hanseatische Stadt Greifswald) is a town in northeastern Germany. It is situated in the state of Mecklenburg-Vorpommern, at a distance of about 250 kilometres (160 mi) from Germany's two largest cities, Berlin and Hamburg. The town borders the Baltic Sea, and is crossed by a small river, the Ryck.
- Greifswald is een stadsdistrict (kreisfreie Stadt) in de Duitse deelstaat Mecklenburg-Voor-Pommeren. In 2006 telde de stad 54.131 inwoners. De stad maakte vroeger deel uit van de Hanze. Tegenwoordig heeft het vooral een universitaire functie. In de stad is sinds 1456 de Ernst Moritz Arndt Universiteit gevestigd, een van de oudste universiteiten van Europa.

rdfs:label	<ul style="list-style-type: none"> ▪ Greifswald ▪ Greifswald ▪ Greifswald ▪ Greifswald ▪ Greifswald ▪ グライフスヴァルト ▪ Greifswald ▪ Greifswald ▪ Грайфсвальд ▪ Greifswald ▪ Greifswald ▪ 格赖夫斯瓦尔德
owl:sameAs	<ul style="list-style-type: none"> ▪ http://linkedgeo.org/triplify/node/240101756#id ▪ freebase:Greifswald
geo:geometry	<ul style="list-style-type: none"> ▪ POINT(13.3833 54.0833)
geo:lat	<ul style="list-style-type: none"> ▪ 54.083332 (xsd:float)
geo:long	<ul style="list-style-type: none"> ▪ 13.383333 (xsd:float)
foaf:depiction	<ul style="list-style-type: none"> ▪ http://upload.wikimedia.org/wikipedia/commons/3/3b/Rathaus_Greifswald.JPG
foaf:homepage	<ul style="list-style-type: none"> ▪ http://www.greifswald.de/
foaf:page	<ul style="list-style-type: none"> ▪ http://en.wikipedia.org/wiki/Greifswald
is dbpedia-owl:birthPlace of	<ul style="list-style-type: none"> ▪ dbpedia:Toni_Kroos ▪ dbpedia:Robin_Szolkowy ▪ dbpedia:Hermann_Dahlke ▪ dbpedia:Caspar_David_Friedrich ▪ dbpedia:Wolfgang_Steinert ▪ dbpedia:Magnus_von_Braun



Linked Open Data

- *Problem:*
 - *EDM ist schwer erfolgreich umzusetzen, wenn es isoliert begonnen wird*
- *Welt der „Linked Open Data“ (LoD)*
- *Bereitstellung der Metadaten als LOD bedeutet:*
 - *keine Kontrolle über die Verwendung der Daten*
 - *keine Einnahmen aus der Datenbereitstellung*
 - *innovative + kommerziell interessante Dienste können auf den Daten entstehen*

Vertragsmodelle der Europeana



- *derzeitiges Vertragsmodell der Europeana:*
 - *Beschränkung auf Nutzung der Metadaten durch Dritte auf nicht-kommerzielle Zwecke*
 - *-> erlaubt Bereitstellung der Metadaten als Linked Open Data nicht*

- *Daher:*
 - *Diskussionprozess der Europeana – mit Workshops, Konsultationen, etc. - mit Content Providern der Archive, Museen, Bibliotheken, audiovisuellen Archiven zu neuen Vertragsmodellen – mit der Möglichkeit für Linked Open Data*

Vertragsmodelle der Europeana: Jetzt

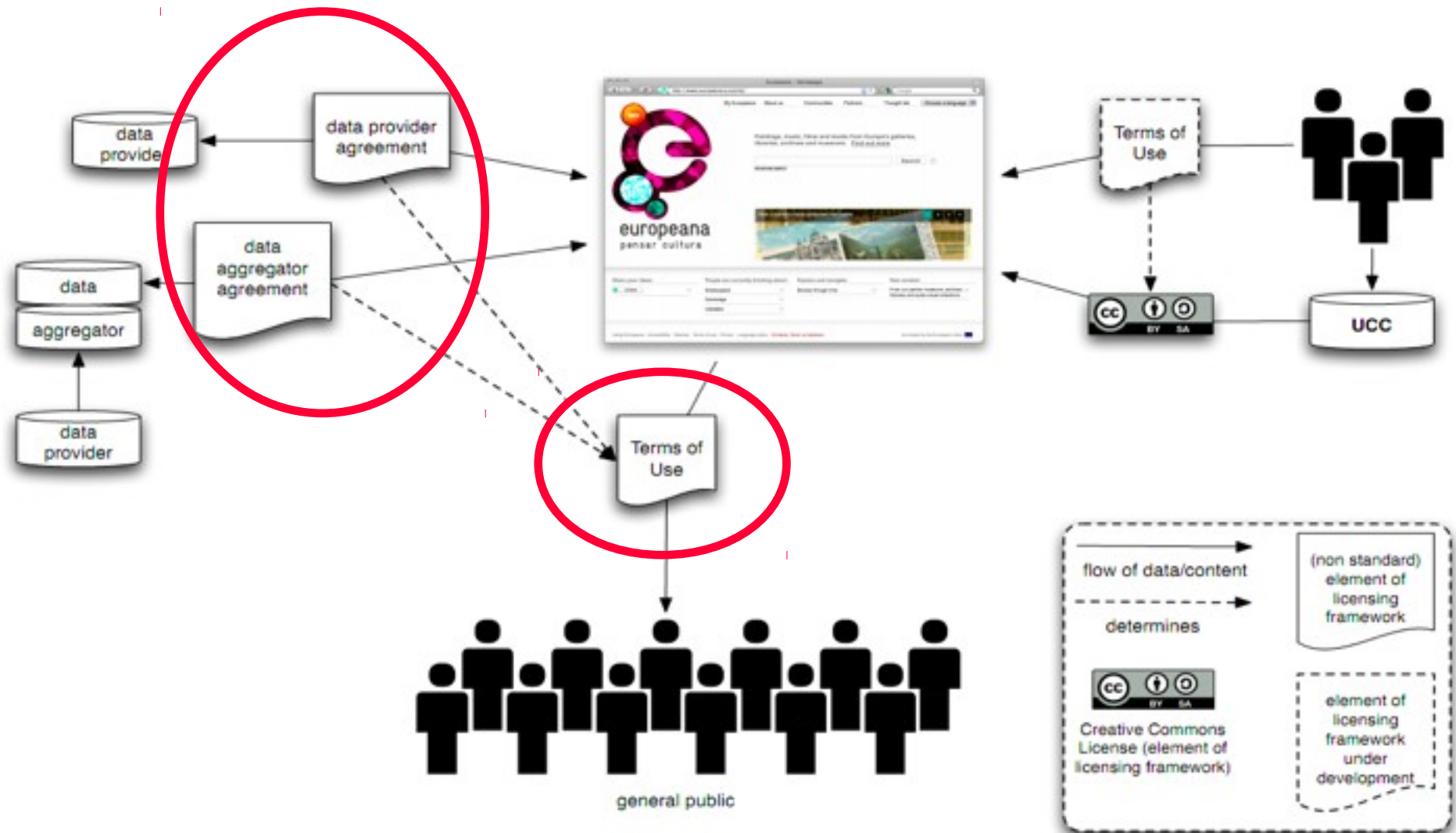

Vertragsmodelle der Europeana: in Zukunft?

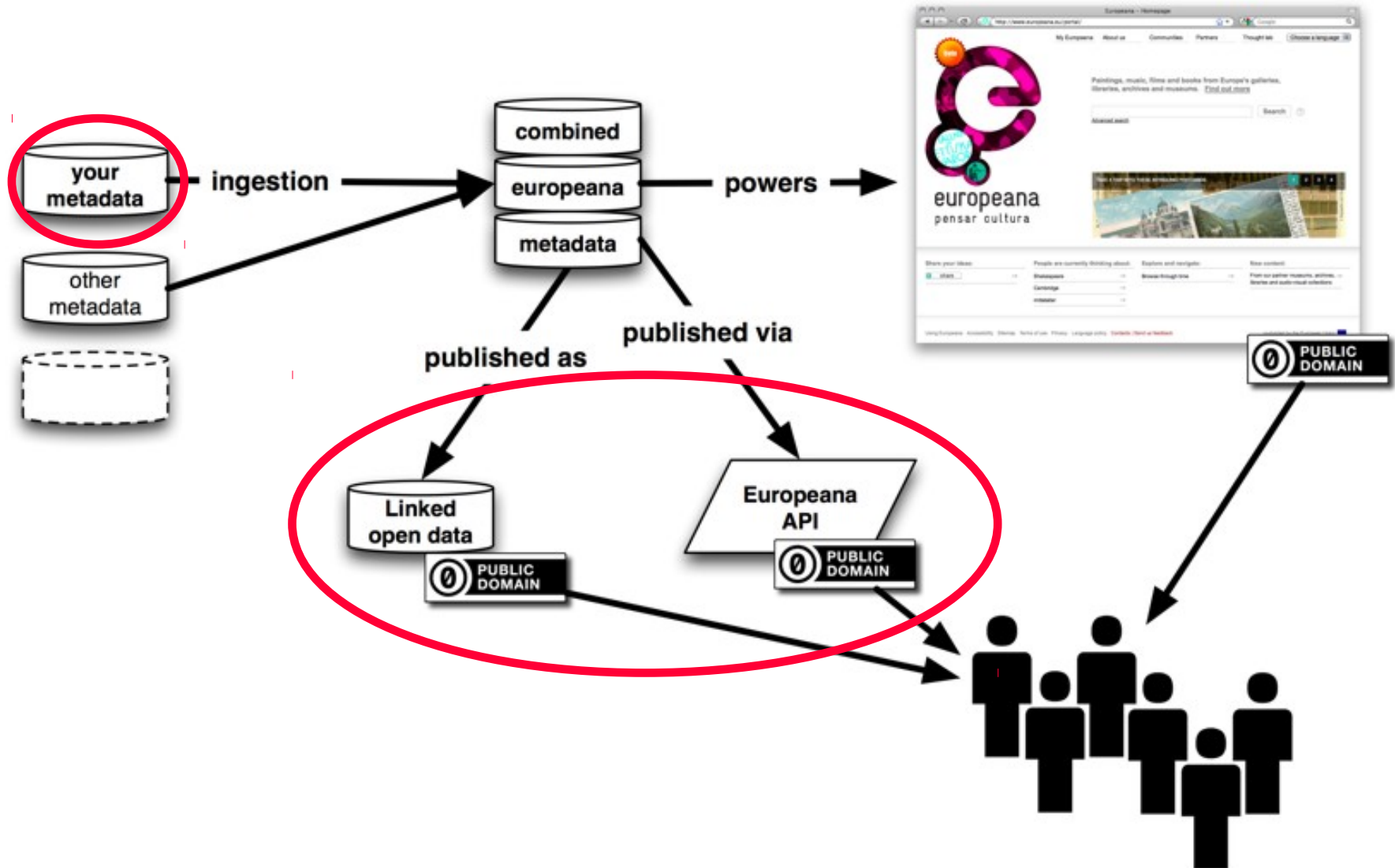

Vertragsmodelle der Europeana: in Zukunft?

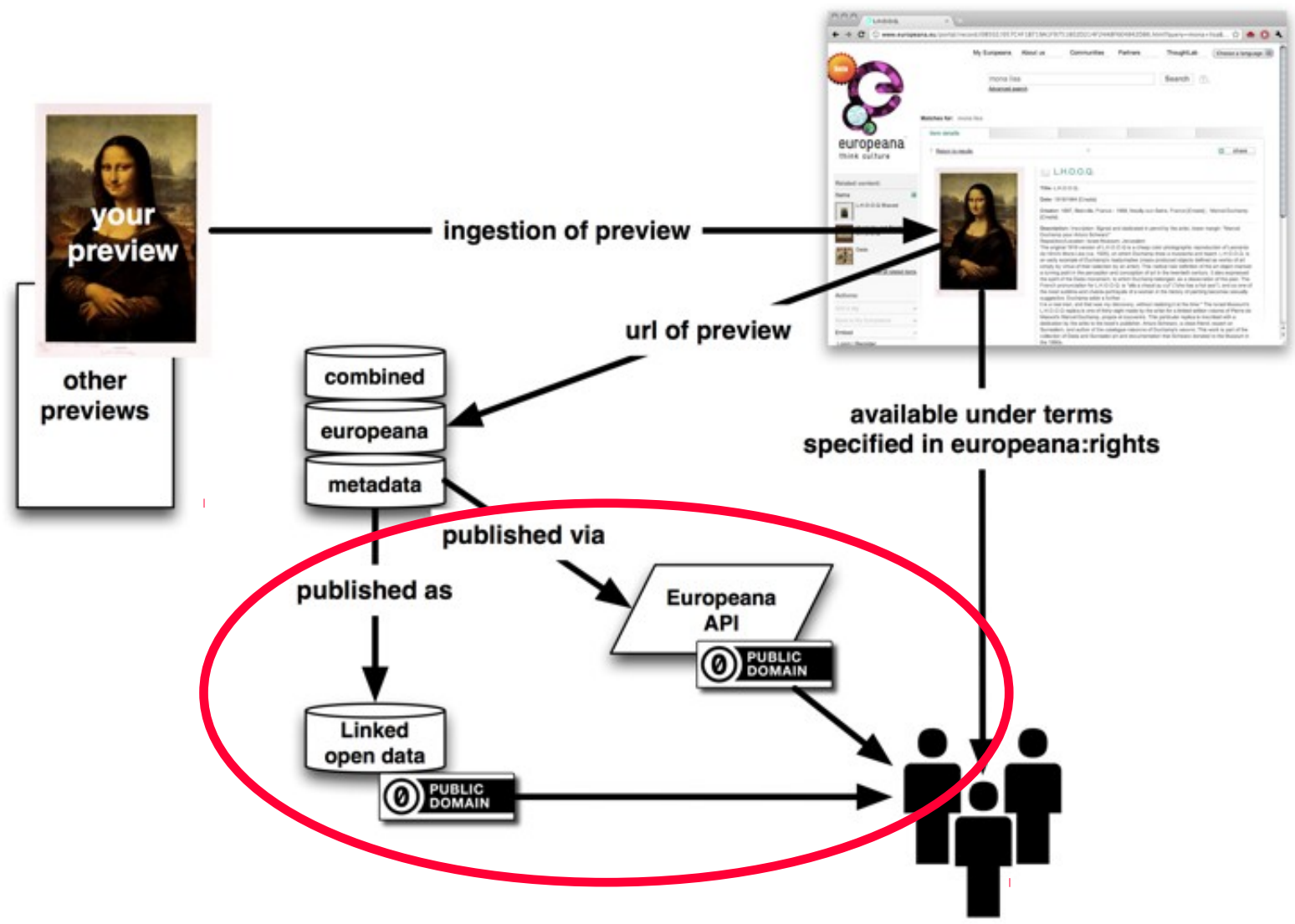

Vertragsmodelle der Europeana: in Zukunft?



- Kompromissvorschlag:
 - Content Provider haben die Möglichkeit, selbst zu bestimmen, welche Metadaten sie an die Europeana geben und welche nicht - und damit als „Linked Open Data“ veröffentlichen...

- Wie geht's weiter?
 - Workshops mit Partnern im April 2011
 - ...dann neuer Vertragsentwurf



Wohin gehts?

- „Value Propositions“ – oder: *Was wollen/will die*
 - *die Nutzer*
 - *die Kulturerbe-Einrichtungen*
 - *die Politik*
 - *der Markt ?*

- *Strategic Plan 2011-2015*

"Europeana will be of tremendous value for culture and education worldwide. Stakeholders, public and private, will be smart to work together to make this a success."

Peter Kaufman, Intelligent Television



A historical map of Europe, likely from the 17th or 18th century, serves as the background. The map is titled 'EVROPA recens descripta a Gulielmo Blaeuw.' in the top right corner. It shows the continent of Europe with various geographical features, including the Atlantic Ocean to the west, the Mediterranean Sea to the south, and parts of Asia and Africa. The map is overlaid with several text elements in a bold, sans-serif font. The text is arranged in a vertical stack on the right side of the map, with some elements having smaller text above or below them. The overall tone is historical and academic.

TRENDS

PUBLIC DOMAIN

Searchless Access
Portable devices
Increasing data speed
DESIRE to access CULTURE

INSPIRATION + PARTICIPATION

Engagement with culture inspires!
information overload

INFORMATION PUSH / web 2.0
USER = also CREATOR

High quality content

DIGITISATION

Creative industry growth

one shared European identity

Society is connected through culture

SHARING for public good



USERS

TRENDS

- Trusted source
- Ease of use
- Reuse
- In my workflow

PUBLIC DOMAIN

Searchless Access



PROVIDERS

- Visibility
- Services
- Revenue

Speed
CULTURE

INSPIRATION + PARTICIPATION

Engagement with culture inspires!

information overload

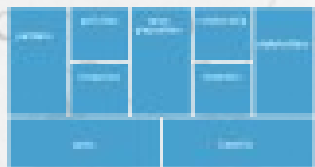

POLICY

- Inclusion
- Leadership
- Education
- Economic growth

web 2.0
TOR

content

DIGITISATION

Creative industry growth

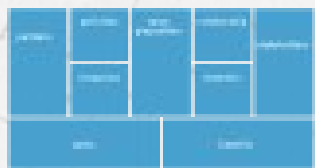

one s MARKET

- Straightforward route to content
- Access to the network
- Premium services
- Brand association

identity

through culture

public good

A F R I C A E

P A R S

Europeana Strategic Plan 2011-2015

1

Aggregate

Build the open trusted source for European cultural heritage content

Aggregieren...

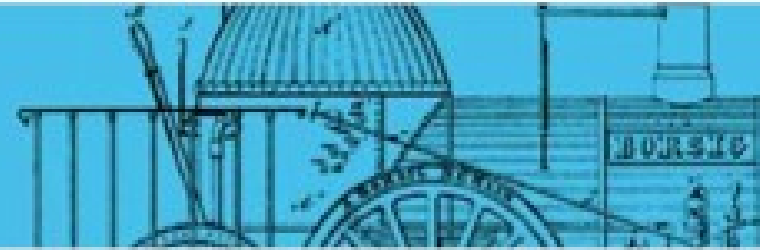

2

Facilitate

Support the cultural heritage sector through knowledge transfer, innovation and advocacy

Fördern...



3

Distribute

Make their heritage available to users wherever they are, whenever they want it

Verbreiten...

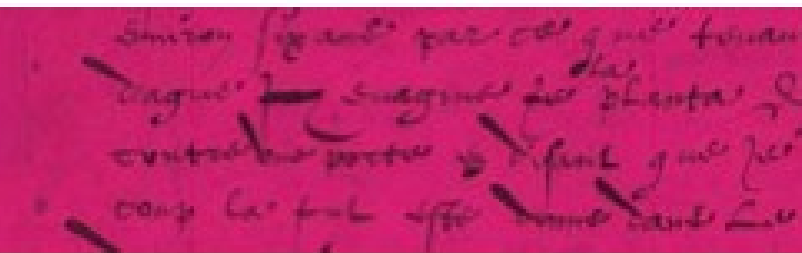

4

Engage

Cultivate new ways for users to participate in their cultural heritage

Einbeziehen...



AGGREGATE

Become THE trusted source for cultural heritage



Source content



Expand the network



Improve data quality



FACILITATE

Support cultural heritage sector
through knowledge transfer, innovation & advocacy



Strengthen
advocacy



Share
knowledge



Foster R&D



DISTRIBUTE

Make heritage available -
wherever they are, whenever they want it



Develop partnerships



Upgrade portal



Put content in user workflow



ENGAGE

Cultivate new way for users to participate in their cultural heritage



Enhance user experience



Social media programs



broker new relationships

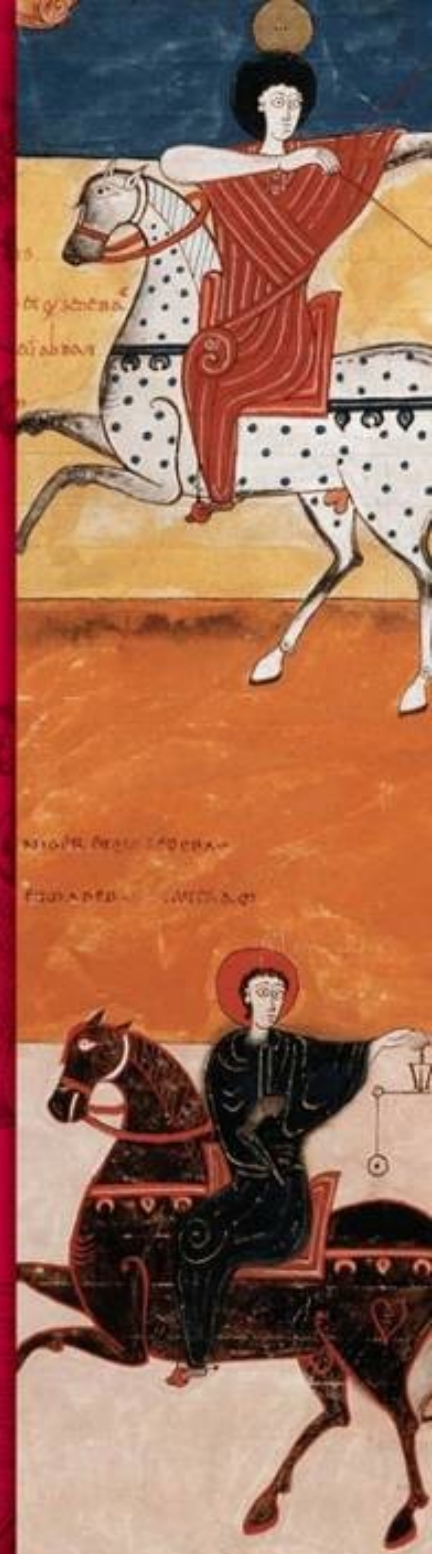

Virtual exhibitions



Art Nouveau

virtual exhibition

[Introduction](#) > [Themes](#)

English (eng) ▾

Themes

Mastercrafts



In Print

Influences & Inspirations



Commerce & Collectives

World of New Interiors



Architecture & Cityscapes

Muses & Mysticism



Context

[Browse all items](#) [Credits](#)

FACEBOOK

TWITTER

share

Europeana Search API and Search widget



europæana
api services

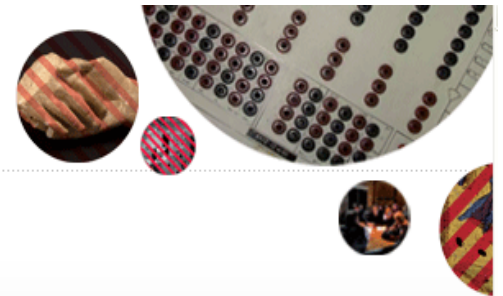

Home

Registration

Terms of Use

Case Studies

Hackathons

FAQ

EUROPEANA API SERVICES: EMBED. ENGAGE. GROW

What are they?

Europeana API services are web services allowing search and display of Europeana collections in your website and applications.

You can choose between two services depending on your needs, website concept and available technical resources:

Europeana Search API (Application Programming Interface) allows you to build applications of your own: from a customised view of the Europeana content on your websites (for instance, how much information to be shown, where, and in what format) to creative mash-ups and new services such as an iPhone app. The API is based on the Open Search standard, and developers will find it easy to work with.

Europeana Search Widget is a ready-made search box suitable for organisations who want to enable search in Europeana collections with the least possible effort. The widget is easily styled, configured and quickly embedded by simply copying and pasting an HTML-snippet into your website.

Currently, Europeana API services are only available to Europeana network partners. For more detailed information, please check the Europeana API [Terms of Use](#).

How can you benefit from them?

Our API services support your efforts to:

- Enrich search results from your collections with diverse, relevant information from Europeana
- Offer novel API-based applications for refined content usage and visualisation
- Grow your online presence by raising your profile, increasing your web traffic and building loyal and active user communities

Any questions?

 api@europæana.eu

 [Follow us on Twitter](#)

 [Join Europeana LinkedIn Group](#)

[Technical documentation](#)



Europeana Search API and Search widget



Copernicus Denkmal

embed • engage • grow

Council of Content Providers and Aggregators

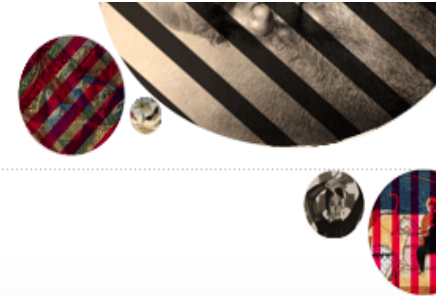

[Introduction](#) | [Board](#) | [Executive Committee](#) | **[Content Council](#)** | [Membership](#) | [Statutes](#) | [Members Area](#)

The Council of Content Providers and Aggregators

Every type of organisation or project that provides or will provide content to Europeana is welcome to be part of the Council. [Register for membership](#)

Europeana is run by the Europeana Foundation. The Council contributes to the decision-making of the Foundation and advises its members on strategy and policy from the content providers' point of view.

The elected officers of the Council are:

- Francisco Barbedo, Portuguese Archives
- Anne Bergman-Tahon, Federation of European Publishers
- Kjell Nilsson, National Library of Sweden
- Nick Poole, Collections Trust, UK
- Henning Scholz, Museum für Naturkunde, Leibniz Institute for Research on Evolution and Biodiversity
- Hans van der Linden, Flemish Government. Art and Heritage agency

Council of Content Providers and Aggregators

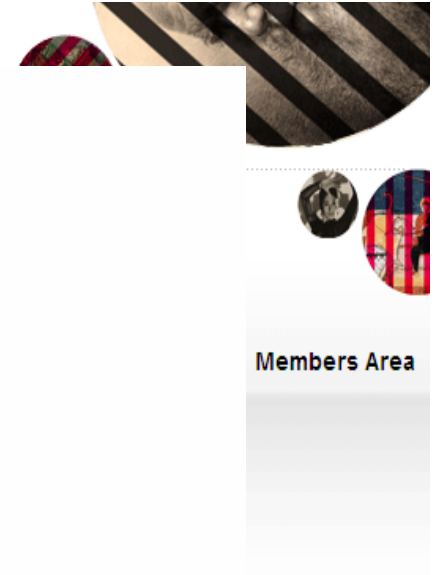
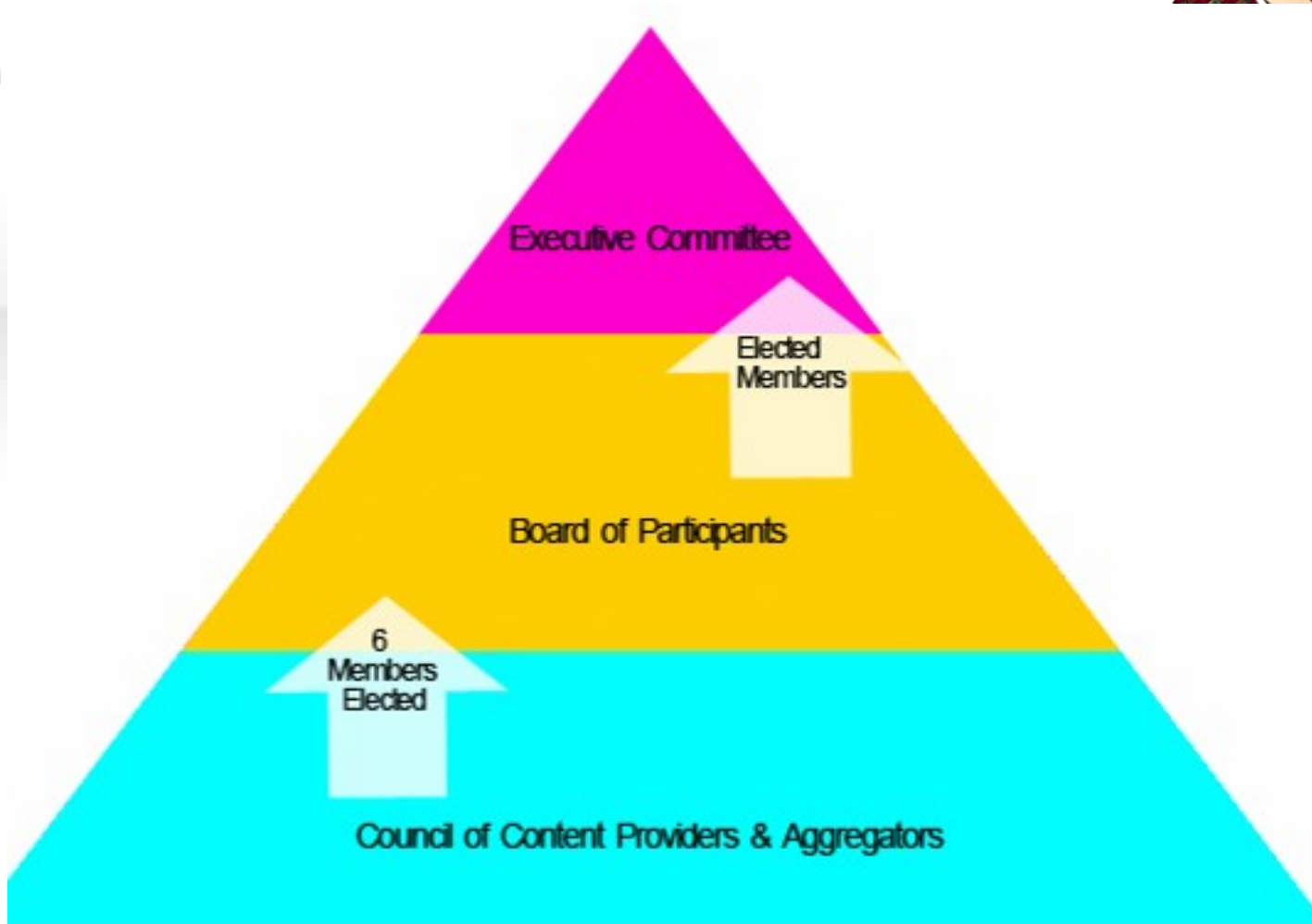

Members Area

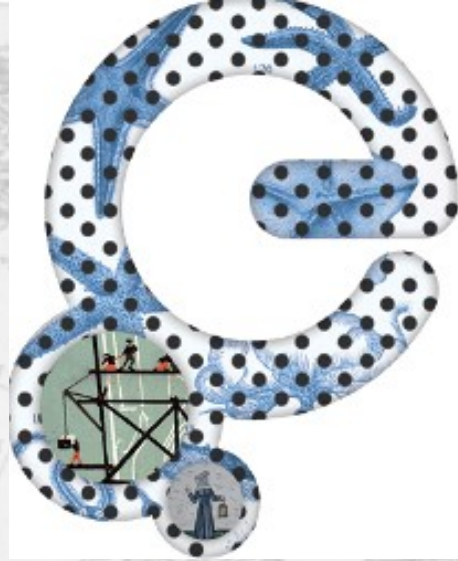

europeana

council of content providers
and aggregators

Workgroups:

1. User Engagement

2. Financial Sustainability

3. Ethical

4. Technical

5. Legal

Sign up now: <http://version1.europeana.eu/web/europeana-foundation/content-council>

Zusammenfassung: Europeana für regionale und lokale Kulturgüter

- Europeana (Portal+Service)
 - erhöhte Sichtbarkeit der eigenen Inhalte
 - erhöhte Zahl von Besuchen der eigenen digitalen Sammlungen
 - mehrsprachiger Zugang
 - eigene Daten in moderner Nutzeroberfläche
 - Kontextualisierung eigener Daten
- Teilhabe an aktueller Best Practice
 - Standardisierung (Terminologien, Metadaten)
 - Metadaten-Anreicherung
 - Werkzeuge und Methoden
- OAI-PMH-Kompatibilität für Metadaten-Harvesting
- Nachhaltige Verknüpfung mit dem Europeana-Netzwerk

Europeana is not just a project
- it's a call for action (Yvo Volman)

Zusammenfassung: Europeana für regionale und lokale Kulturgüter

- › Europeana (Portal+Service)
 - › **erhöhte Mitbestimmen und -Entscheiden:**
 - › **erhöhte Beteiligung am Council of Content Providers and Aggregators (CCPA)**
 - › eigene Daten in moderner Nutzeroberfläche
 - › **Kontextualisierung eigener Inhalte**
 - › **Über die Europeana-API zu Wikimedia**
- › Teilhabe an aktueller Best Practice
 - › **Standardisierung (Teilmengen von Metadaten)**
 - › **Metadaten-Anreicherung**
 - › **Werkzeugentwicklung**
 - › **Lokale und regionale Partnerschaften – mit Forschung & Entwicklung, Tourismus, ...**
- › OAI-PMH-Kompatibilität für Metadaten-Harvesting
- › Nachhaltige Verknüpfung mit dem Europeana-Netzwerk

Zusammenfassung: Europeana für regionale und lokale Kulturgüter

- › Europeana (Portal+Service)
 - › erhöht Mitbestimmen und -Entscheiden:
 - › erhöht Beteiligung am Council of Content Providers and Aggregators (CCPA)
- › Klären Sie, mit welcher Lizenz Sie Ihre Inhalte bereitstellen wollen und können...
 - › Über die Europeana-API zu Wikimedia (Public Domain, CC-Lizenzen, auch für kommerzielle Zwecke?)
 - › Nutzung der Europeana-API: (daten)
 - › Lokale und regionale Partnerschaften – mit Forschung & Entwicklung, Bibliothek, ...
- › Wollen Sie Ihre Metadaten veröffentlichen?
Als Linked Open Data?
- › OAI-PMH-Kompatibilität für Metadaten-Harvesting
- › ...
- › Nachhaltige Verknüpfung mit dem Europeana-Netzwerk

Vielen Dank für Ihre Aufmerksamkeit!



EUROPEANA
LOCAL *Deutschland*
connecting cultural heritage

EuropeanaLocal-Deutschland
Zentral- und Landesbibliothek Berlin
Prof. Dr. Michael Dürr (duerr@zlb.de)
Michael Götze (goetze@zlb.de)
Angela Koch (koch@zlb.de)

Tel.: 030 – 90 226 481

Weblog: <http://europeanalocal-d.blogspot.com>

Twitter: http://twitter.com/eld_de

Aggregatoren-Netzwerk (2011)



ATHENA

APENet

EuropeanaLocal

Aggregator types 1

Thematic aggregators

Cross-domain aggregators

Museums

Archives

Libraries

Audio-visual collections

MIMO

Regia

Single Aggregators

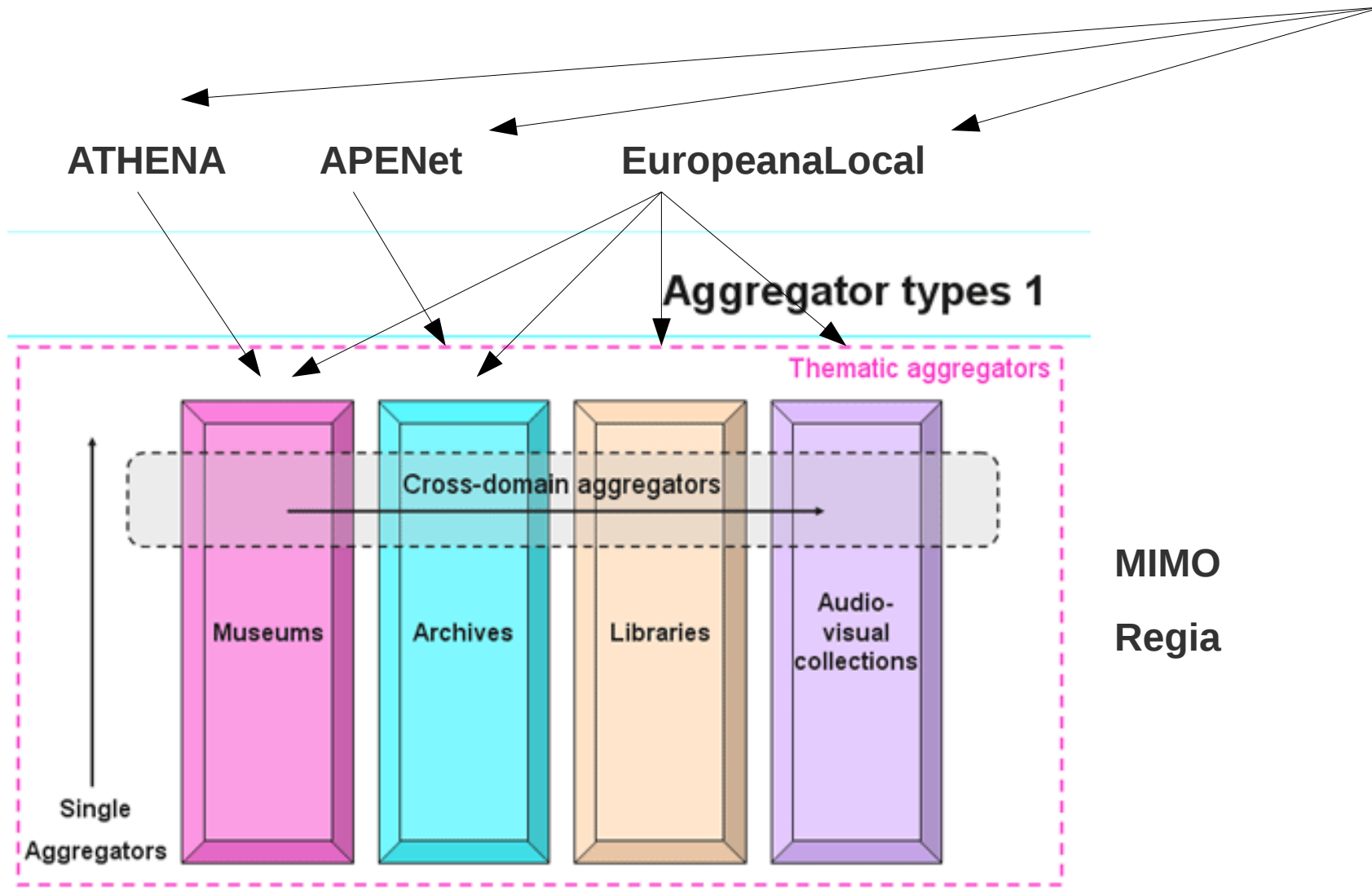

Aggregatoren-Netzwerk (2012)

